

## Sélection d'un mode de prise de vue

### Sélection d'un mode de prise vue vidéo ou photo

Deux modes de prise de vue sont prévus, à savoir le mode vidéo et le mode photo.

#### 1. Réglez le mode de prise de vue.

Appuyez sur CAM/MEDIA.

- Une image de caméra apparaît à l'écran en mode de prise de vue.



#### 2. Sélectionnez le mode vidéo ou photo.

Le type de fonctionnement diffère selon le mode.

Mode photo ⇔ mode vidéo	Mettez le sélecteur POWER/MODE en position MODE.
Mode vidéo ⇔ mode photo	Mettez le sélecteur POWER/MODE en position MODE et retenez-le pendant environ 1 seconde.

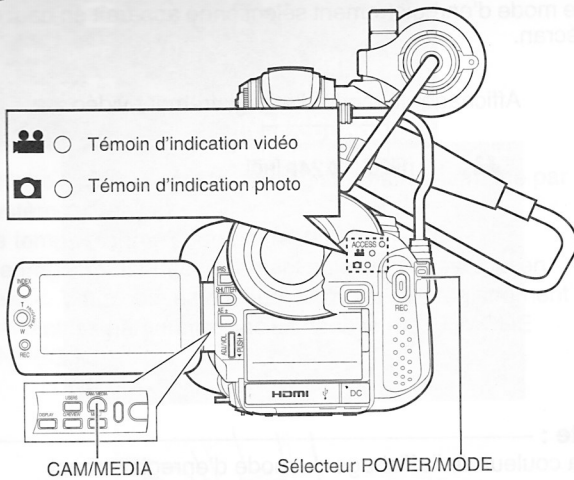

En mode vidéo



- Le témoin vidéo s'allume.
- Une icône de vidéo apparaît en haut de l'écran.

En mode photo



- Le témoin photo s'allume.
- Une icône de photo apparaît en haut de l'écran.

#### Note :

- Les photos peuvent être enregistrées en mode de prise de vue vidéo. (p. 28)
- Si le menu [SELECT. SYSTEME] est réglé sur [720-\*\*], basculer entre les modes vidéo et photo entraîne le redémarrage du caméscope.

## Sélection du mode de prise de vue automatique/manuel

Deux modes de réglage sont prévus pour les prises de vue, à savoir le mode automatique et le mode manuel.

### ■ Réglage sur le mode automatique

Lorsqu'on appuie une fois sur FULL AUTO, le mode actif de réglage s'affiche. Appuyer sur FULL AUTO tandis que le mode est affiché change le réglage.

Appuyez sur FULL AUTO pour afficher l'icône du mode de prise de vue automatique (A) en haut de l'écran.

- L'exposition, l'ouverture, la vitesse d'obturation et la balance des blancs sont réglés automatiquement.



### ■ Réglage du mode manuel de prise de vue

Appuyez sur FULL AUTO pour afficher l'icône du mode manuel de prise de vue (M) en haut de l'écran.

- Même si le mode de prise de vue manuel est choisi, l'ouverture et la vitesse d'obturation sont réglées automatiquement si leurs icônes ne sont pas affichées. Pour régler l'ouverture et la vitesse d'obturation manuellement, appuyez sur le bouton IRIS ou SHUTTER pour afficher et modifier les valeurs. (p. 37)



- A Mode de prise de vue automatique intégral
- M Mode de prise de vue manuel

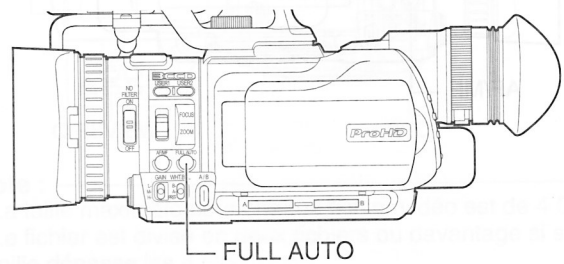
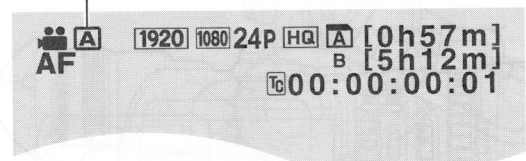

## Sélection d'un mode de prise de vue

### Sélection d'un mode de prise vue vidéo ou photo

Deux modes de prise de vue sont prévus, à savoir le mode vidéo et le mode photo.

#### 1. Réglez le mode de prise de vue.

Appuyez sur CAM/MEDIA.

- Une image de caméra apparaît à l'écran en mode de prise de vue.



#### 2. Sélectionnez le mode vidéo ou photo.

Le type de fonctionnement diffère selon le mode.

Mode photo ⇔ mode vidéo	Mettez le sélecteur POWER/MODE en position MODE.
Mode vidéo ⇔ mode photo	Mettez le sélecteur POWER/MODE en position MODE et retenez-le pendant environ 1 seconde.

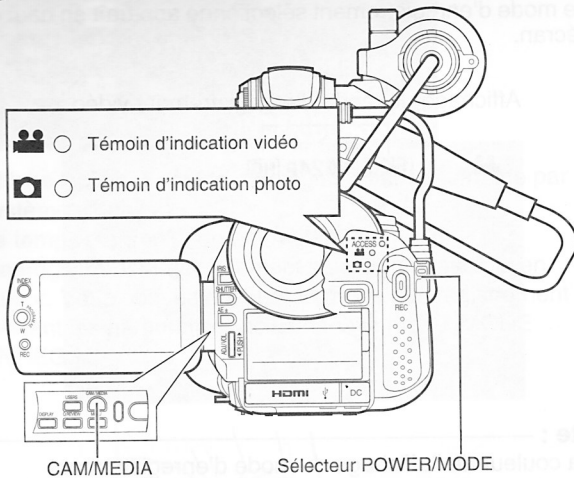

En mode vidéo



- Le témoin vidéo s'allume.
- Une icône de vidéo apparaît en haut de l'écran.

En mode photo



- Le témoin photo s'allume.
- Une icône de photo apparaît en haut de l'écran.

#### Note :

- Les photos peuvent être enregistrées en mode de prise de vue vidéo. (p. 28)
- Si le menu [SELECT. SYSTEME] est réglé sur [720-\*\*], basculer entre les modes vidéo et photo entraîne le redémarrage du caméscope.

## Sélection du mode de prise de vue automatique/manuel

Deux modes de réglage sont prévus pour les prises de vue, à savoir le mode automatique et le mode manuel.

### ■ Réglage sur le mode automatique

Lorsqu'on appuie une fois sur FULL AUTO, le mode actif de réglage s'affiche. Appuyer sur FULL AUTO tandis que le mode est affiché change le réglage.

Appuyez sur FULL AUTO pour afficher l'icône du mode de prise de vue automatique (A) en haut de l'écran.

- L'exposition, l'ouverture, la vitesse d'obturation et la balance des blancs sont réglés automatiquement.



### ■ Réglage du mode manuel de prise de vue

Appuyez sur FULL AUTO pour afficher l'icône du mode manuel de prise de vue (M) en haut de l'écran.

- Même si le mode de prise de vue manuel est choisi, l'ouverture et la vitesse d'obturation sont réglées automatiquement si leurs icônes ne sont pas affichées. Pour régler l'ouverture et la vitesse d'obturation manuellement, appuyez sur le bouton IRIS ou SHUTTER pour afficher et modifier les valeurs. (p. 37)



- A Mode de prise de vue automatique intégral
- M Mode de prise de vue manuel

